

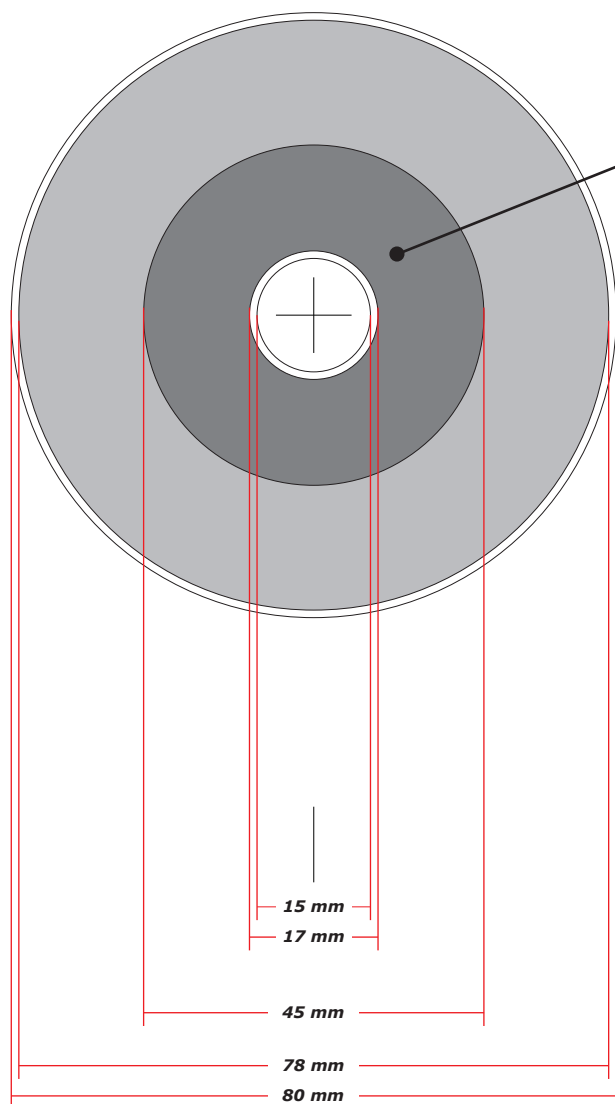

CD MEDIACTING Sàrl
 Jordils Park ♦ Rue des Jordils 40
 Case Postale 61 ♦ CH – 1025 St-Sulpice
 Tél.: +41 21 695 25 85 ♦ Fax: +41 21 695 25 86
 info@cdmediacting.ch ♦ www.cdmediacting.ch



Fond blanc obligatoire.

Il permet de couvrir toutes les zones du CD (transparentes, métallisations différentes) pour obtenir une plus grande surface d'impression pour les éléments graphiques.

Surface imprimable de 17 à 78 mm, avec un fond blanc.

CONSIGNES À RESPECTER

Impression en sérigraphie (de 1 à 6 couleurs Pantone)

Couleurs: Pantone C.

Films: Positif, couche lisible (dessus), avec croix de repères et marques de centrage. Dimensions du film: 150x150 mm. Sans débord et sans filets techniques (contours du CD).

Trame: Point elliptique, linéature de 54 l/cm (133 lpi). Pourcentages: min. 15% – max. 85%. Noir max. 75% (encrage total maximum de 300%).

Lignes et points: Epaisseur min. des lignes: 0.15 mm. Epaisseur min. des points: 0.3 pt.

Caractères: Minimum 5 pt.

Fichiers informatiques: Nous fournir les fichiers originaux (.ai, .indd, .qxd, .psd, ...), les polices de caractères et les images au minimum à 300 dpi en couleurs CMYK (pas de RVB, Lab ou couleurs indexées), enregistrées en .eps, .tif ou .psd – pas de jpeg.

Impression en offset (de 1 à 6 couleurs)

Couleurs: Gamme Europe (CMYK).

Films: Négatif, couche illisible (dessous), avec croix de repères et marques de centrage. Dimensions du film: 200x200 mm. Sans débord et sans filets techniques (contours du CD).

Attention: le film pour le fond blanc est positif couche lisible.

Trame: Point elliptique, linéature de 60 l/cm (150 lpi). Angles de trame: Cyan 75°, Magenta 15°, Jaune 0°, Noir 45°.

Lignes et points: Epaisseur min. des lignes: 0.10 mm. Epaisseur min. des points: 0.3 pt.

Caractères: Minimum 4 pt.

Fichiers informatiques: Nous fournir les fichiers originaux (.ai, .indd, .qxd, .psd, ...), les polices de caractères et les images au minimum à 300 dpi en couleurs CMYK (pas de RVB, Lab ou couleurs indexées), enregistrées en .eps, .tif ou .psd – pas de jpeg.

Pour un rendu fidèle des couleurs, nous recommandons vivement l'application d'un aplat blanc (5° couleur).

Une épreuve couleur contractuelle doit être fournie avec les films et/ou les fichiers informatiques.